

## **BACKLINE**

### **1. Guitarra**

- Cabeçote valvulado c/ distorção e footswitch + caixa 4x12” ou 4x10”.  
OU
- Amplificador combo 12” de boa qualidade c/ distorção e footswitch (Marshall, Laney, Peavey ou semelhante)

### **2. Contrabaixo elétrico**

- Amplificador e caixa 4x10” ou 4x12” para contrabaixo (Hartke, Ampeg ou semelhante)

### **3. Violoncelo**

- Amplificador e caixa 4x10” ou 4x12” para contrabaixo (Hartke, Ampeg ou semelhante)

### **4. Percussão**

- Kit bateria de qualidade (Corpo DW ou Yamaha, pele Remo. Ou semelhantes):
- Surdo 16”;
- Ferragens necessárias: 2 stands p/ pratos, 1 máquina de Hi-hat.

---

**\*\*\* As informações aqui são, em essência, o ideal para a banda realizar a apresentação de forma mais completa. Se a produção do evento não puder disponibilizar todos os equipamentos solicitados, favor entrar em contato pelo e-mail [talk2somato@gmail.com](mailto:talk2somato@gmail.com), para que façamos as adaptações necessárias.**

## SOMATO – MAPA DE PALCO

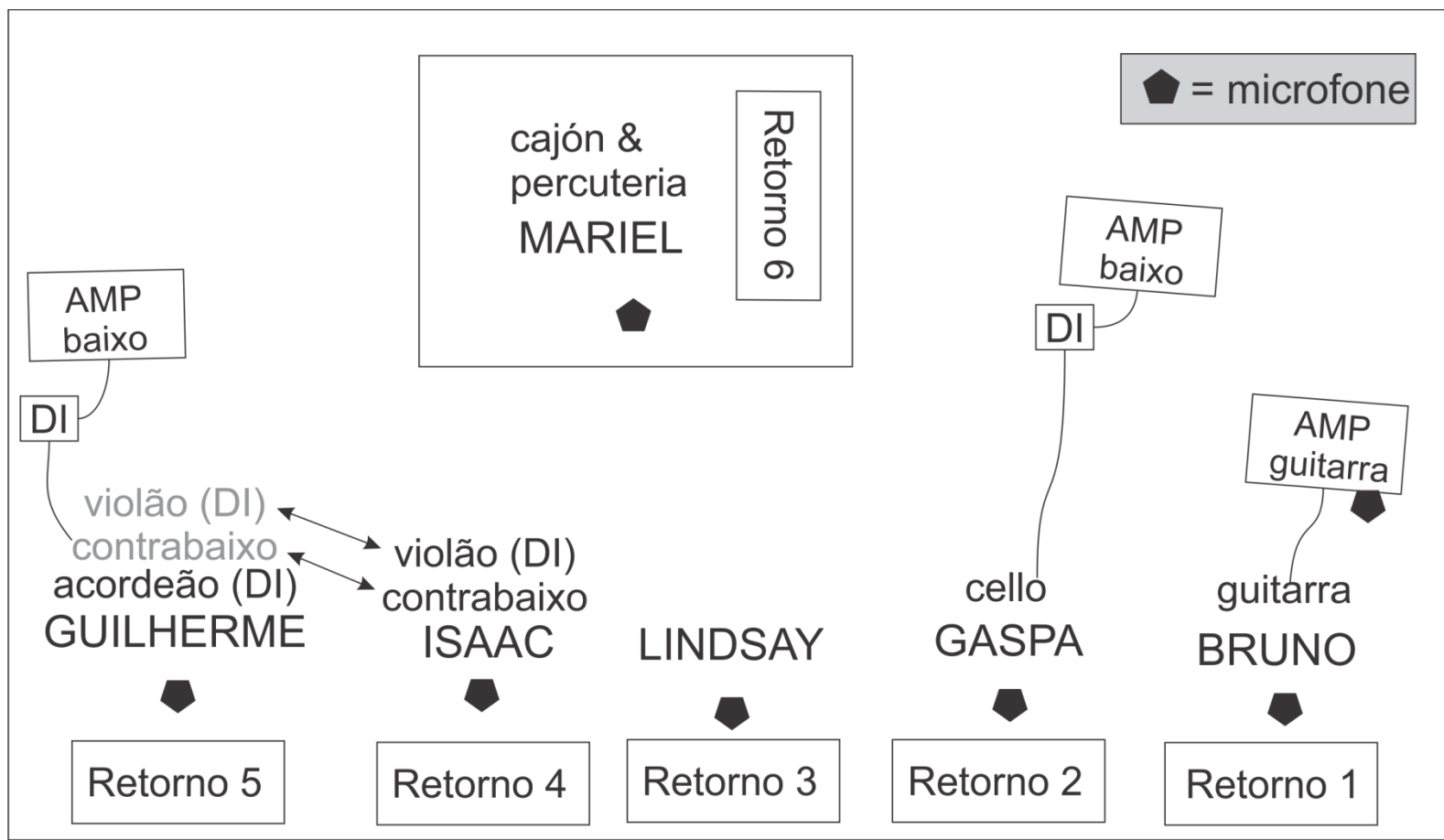

- O violão e o contrabaixo são divididos entre o Isaac e o Guilherme.
- Os microfones na imagem são apenas os de voz e o da guitarra. São necessários alguns microfones adicionais para o cajón e percuteria.
- Não enviar sinal de Cello para os retornos 1 ou 2.

## SOMATO - INPUT LIST

| Ch | Instrumento   | Mic/DI         | Pedestal | Insert | Obs.           |
|----|---------------|----------------|----------|--------|----------------|
| 1  | Voz Bruno     | SM58           | Normal   |        |                |
| 2  | Voz Gaspa     | SM58           | Normal   |        |                |
| 3  | Voz Lindsay   | SM58           | Normal   |        |                |
| 4  | Voz Isaac     | SM58           | Normal   |        |                |
| 5  | Voz Guilherme | SM58           | Normal   |        |                |
| 6  | Voz Mariel    | SM58           | Normal   |        |                |
| 7  | Guitarra      | SM58           | Normal   |        | AC 110 ou 220V |
| 8  | Violão        | DI             |          |        |                |
| 9  | Cello         | DI             |          |        | AC 220V        |
| 10 | Acordeon      | DI             |          |        |                |
| 11 | Contrabaixo   | DI             |          |        |                |
| 12 | Cajón atrás   | Sennheiser 421 | Curto    | Gate   |                |
| 13 | Cajón frente  | Shure SM57     | Curto    | Comp   |                |
| 14 | Carrilhão     | Shure SM57     | Curto    |        |                |
| 15 | Hihat         | AKG 451        | Normal   |        |                |
| 16 | Surdo         | Sennheiser 421 | Clamp    | Gate   |                |
| 17 | Crash/Ride    | AKG 414        | Normal   |        | OH             |
| 18 |               |                |          |        |                |
| 19 |               |                |          |        |                |

\* Não incluir sinal do cello para o “Retorno 2” para evitar realimentação (microfonia). O cellista possui equipamento próprio para retorno.